

Auping Adjustable Base

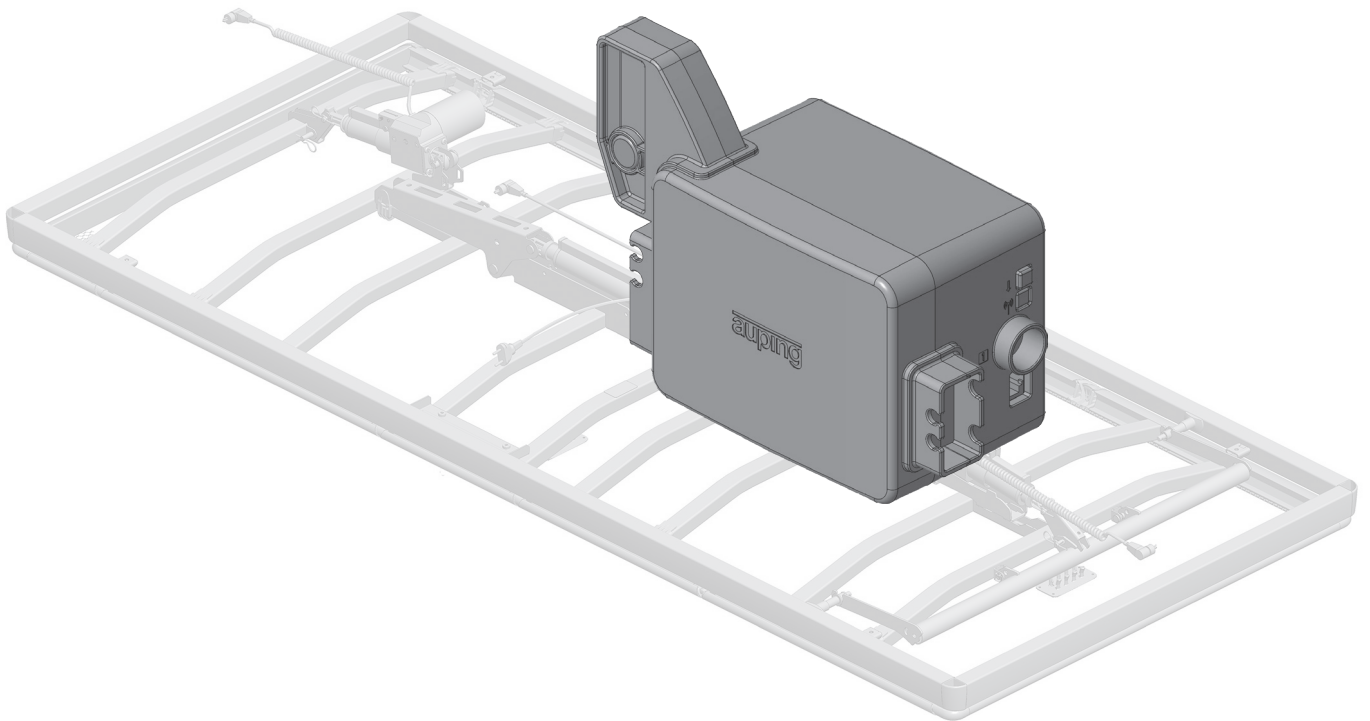

Control set

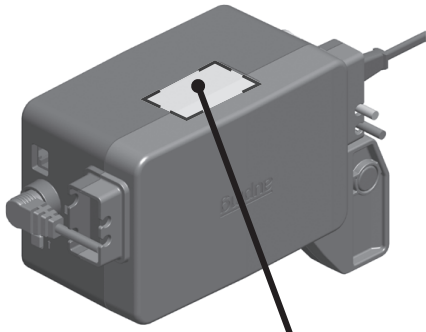

auping

CBU6 Controlbox xM

Maagdenburgstraat 26 7421 ZC Deventer The Netherlands

110-230 V ~3A 50-60 Hz Only use with Auping products
 Output 24V ~ 4 A S/N 87654321
 15430x0 12345



IP20

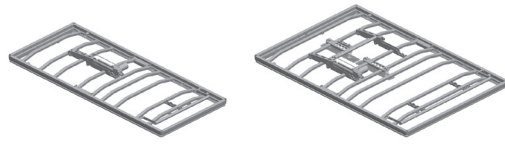

Control box 1M



Control box 2M



Control box 3M



2x Control box

+

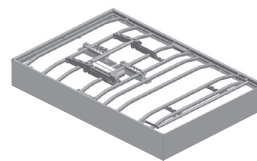

2x Control box 1M

+



2x Control box 2M

+



Control box 3M

+

Control box 2M

+



152362SCX



3136920



1027720



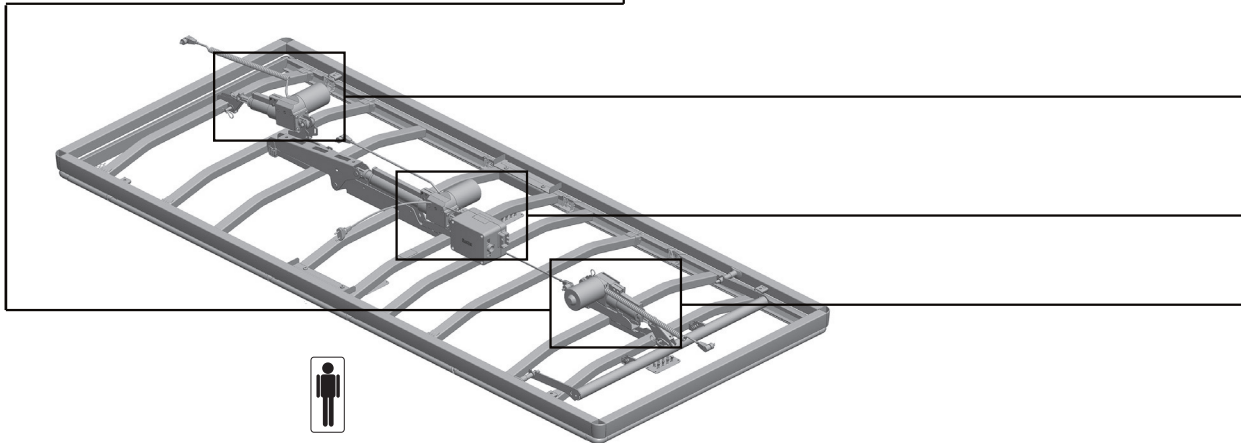
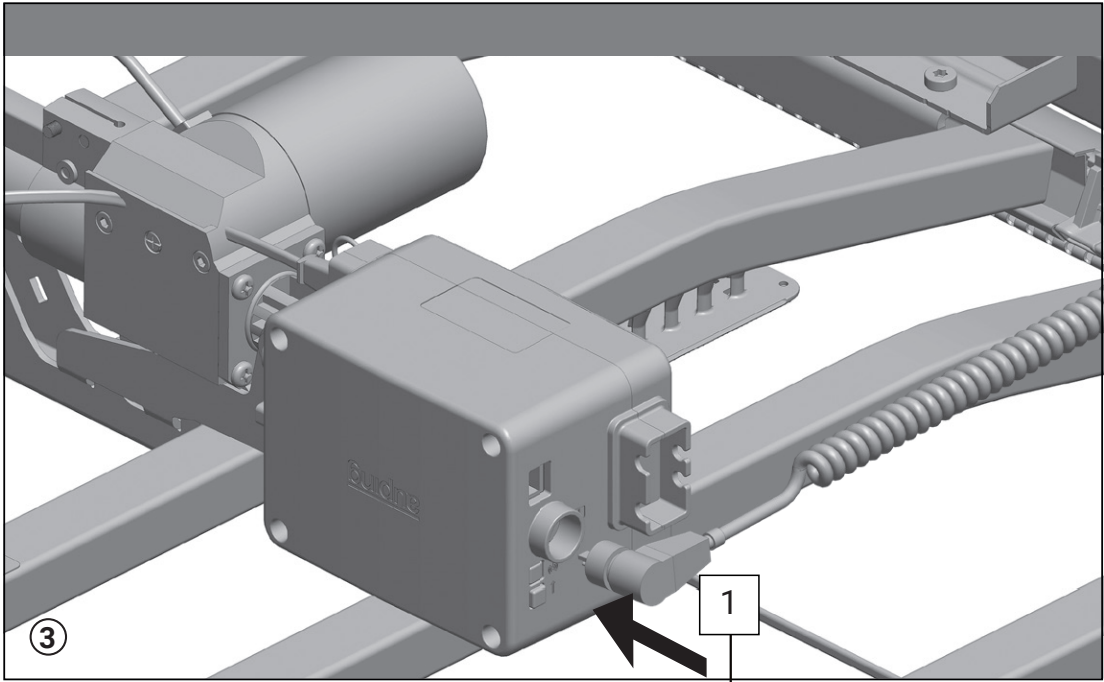
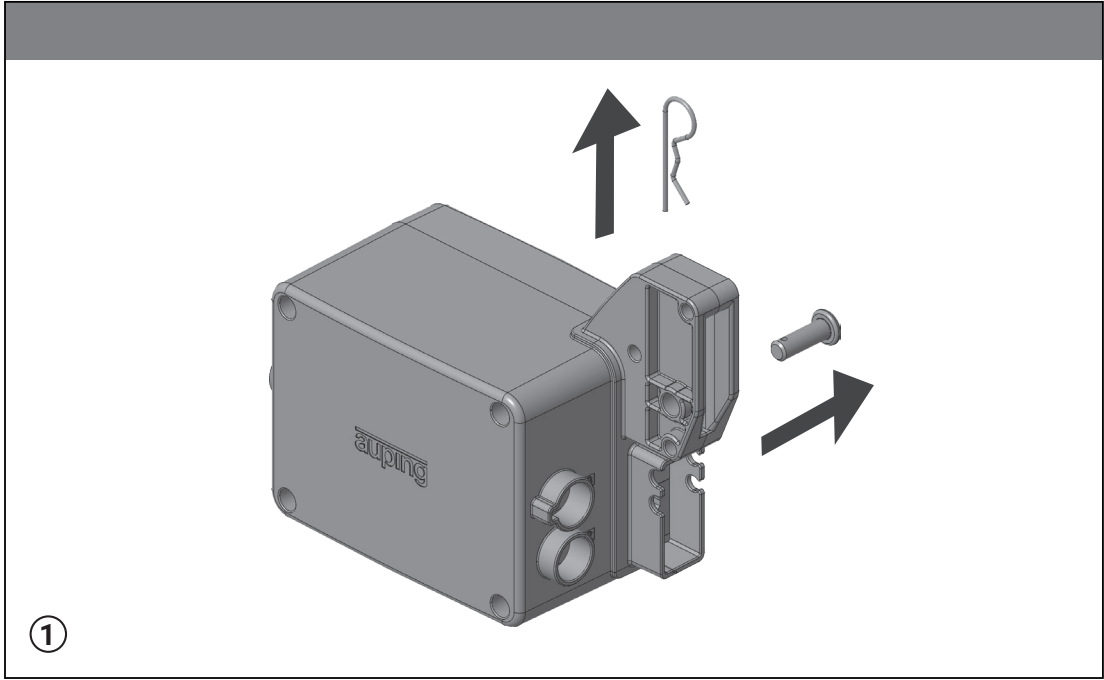

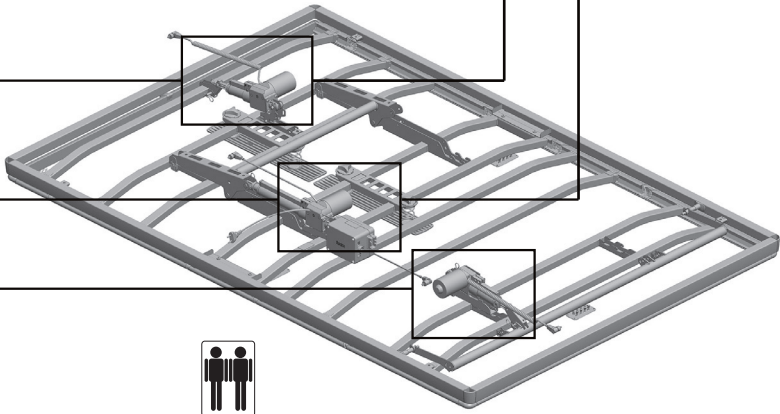
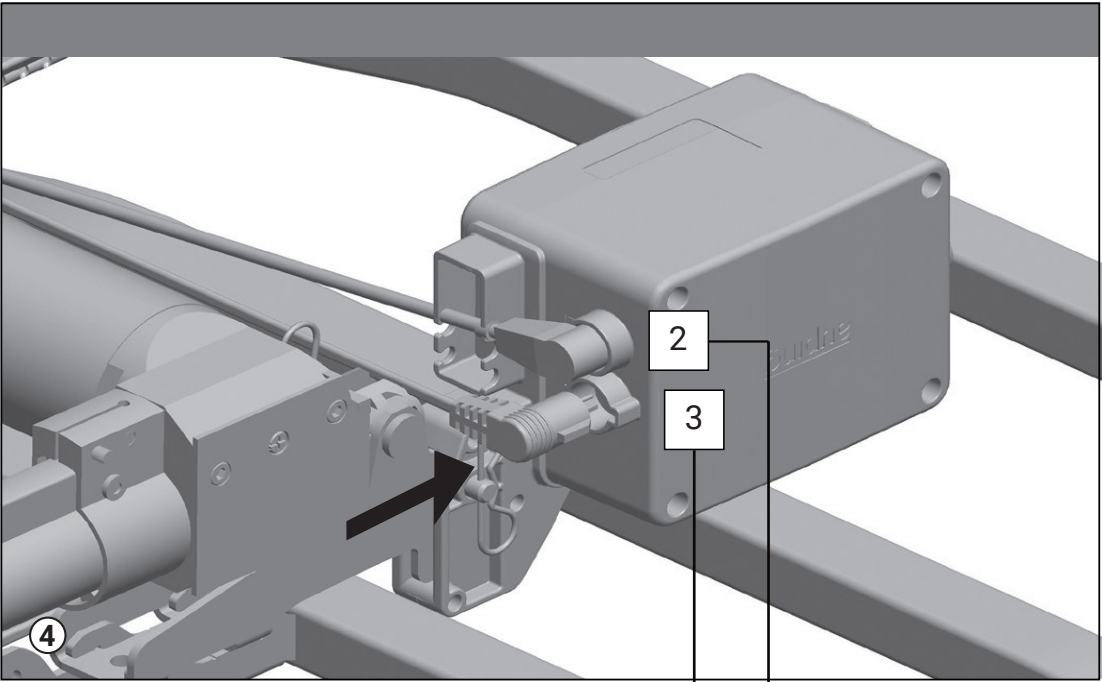
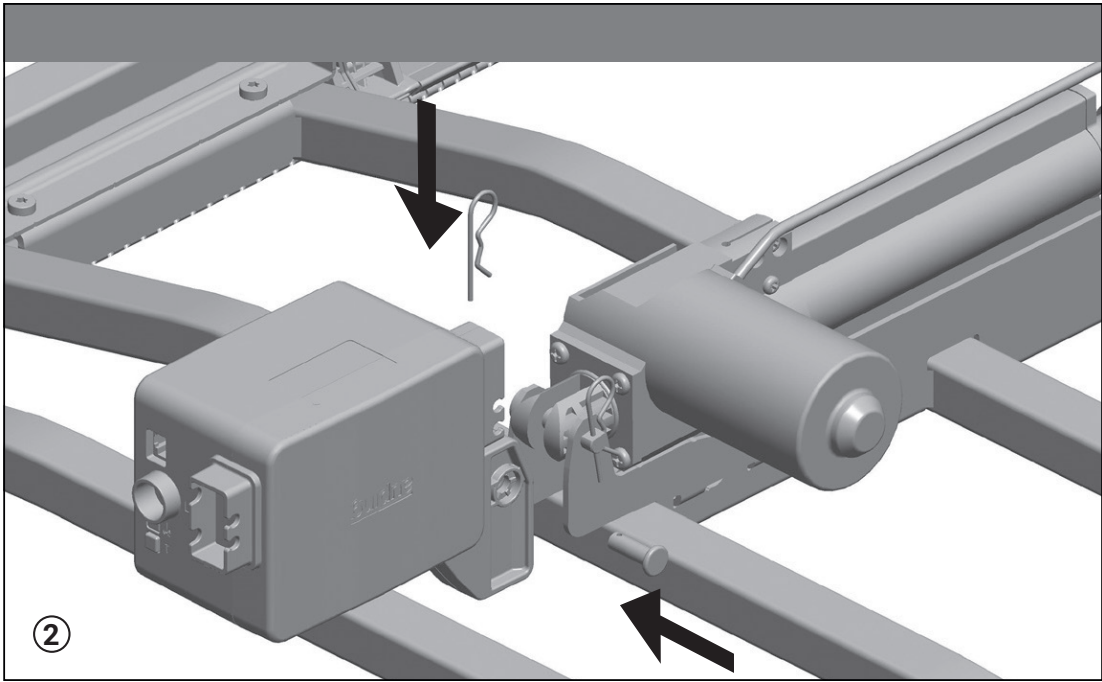

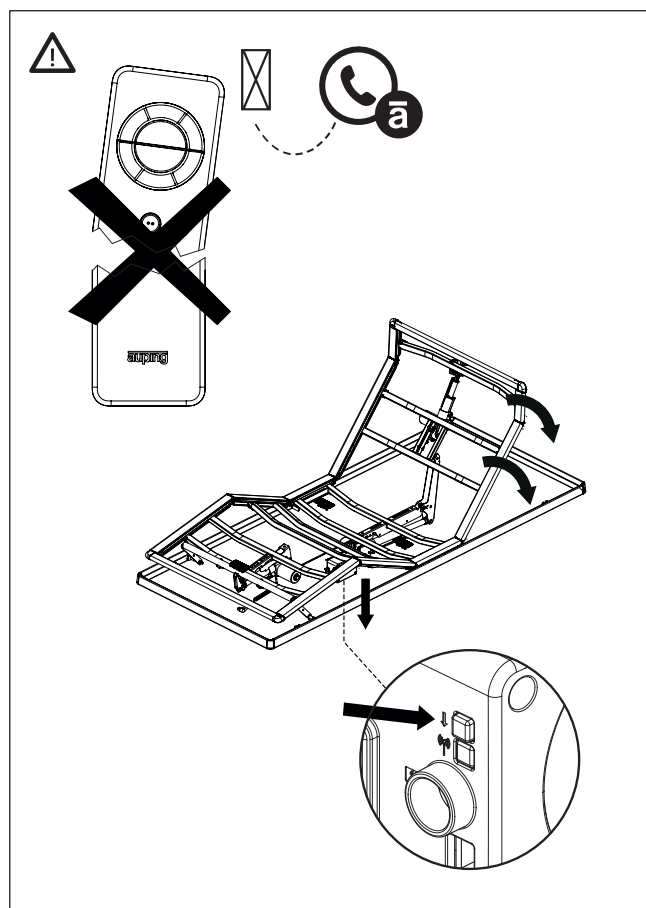
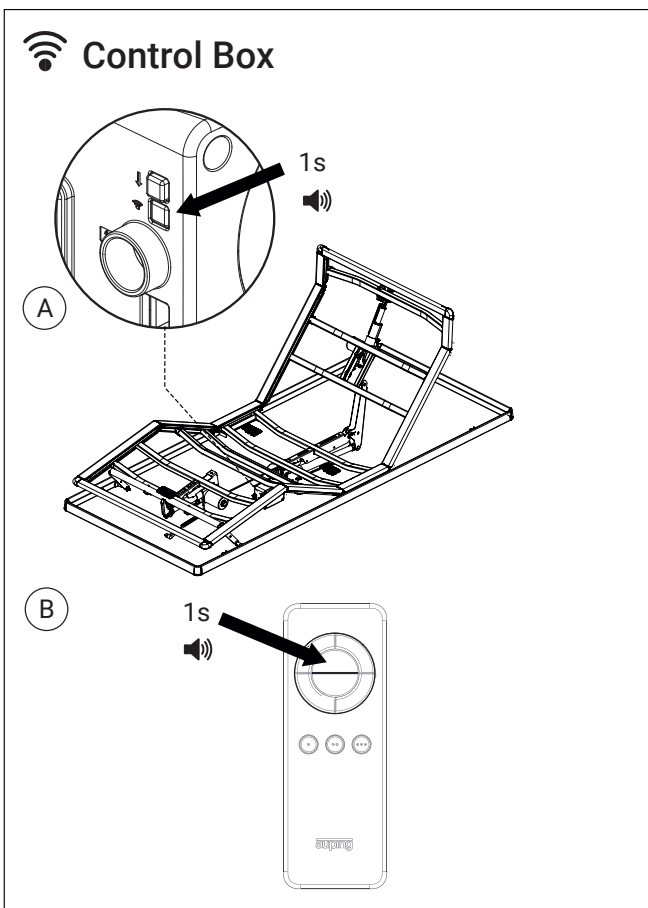
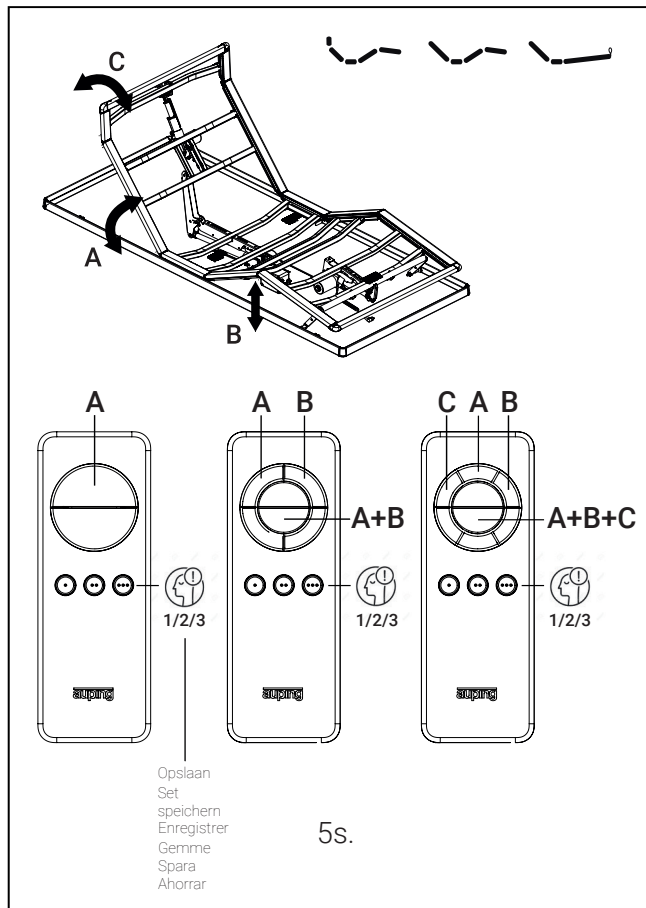
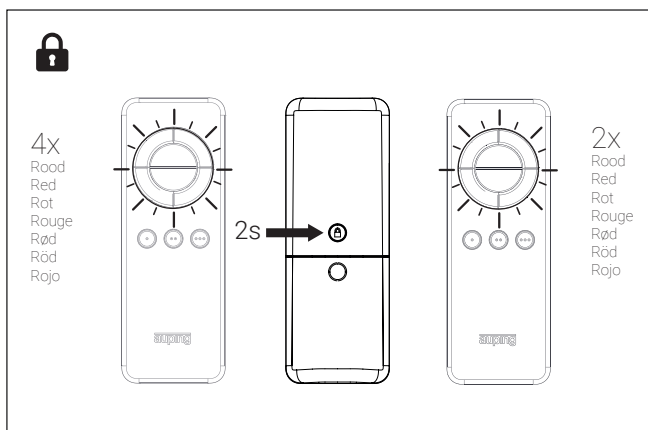
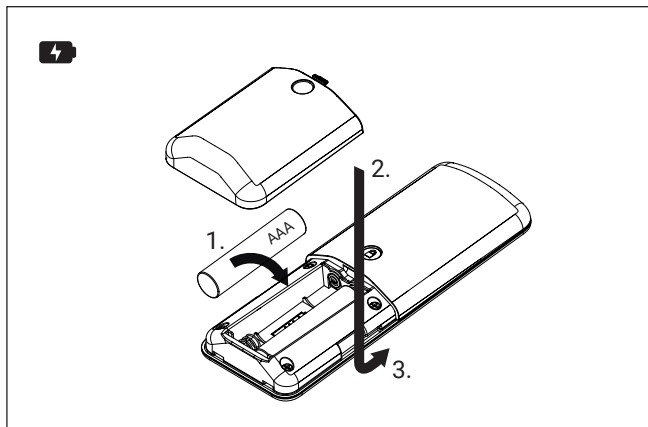

[NL] Veiligheidsinstructies [EN] Safety Instructions [DEU] Sicherheitsanweisungen [FR] Conseils de sécurité [DK] Sikkerhedsanvisninger [SE] Säkerhetsanvisningar [ES] Instrucciones de seguridad

NL - VERSTELBARE BEDDEN

- Verstelbare bedden hebben bewegende delen. Er bestaat risico voor afklemming. Zorg ervoor dat lichaamsdelen niet bekneld kunnen raken.
- Laat de bediening direct los als er iets tussen de bewegende delen bekneld raakt.
- Let er op dat tijdens het verstellen niemand zich onder het bed bevindt.
- Controleer voor dat je het bed verstelt of de bodem vrij kan bewegen. Verstel de bodem alleen als deze horizontaal in de bedomranding ligt.
- Ga niet op het hoofd- of voeteneinde zitten of staan als deze omhoog staan.
- Controleer of de aansluitspanning van de besturingsdoos overeenkomt met de netspanning in de woning.
- Zorg ervoor dat snoeren niet bekneld kunnen raken. Controleer dit door het bed na installatie eenmaal te verstellen.
- Gebruik alleen de meegeleverde kabels en besturing.
- Een verstelbaar bed is niet bedoeld voor gebruik door personen met verminderde fysieke, zintuiglijke of mentale mogelijkheden. Of door personen met een gebrek aan ervaring en kennis. Tenzij ze instructie hebben gekregen over het gebruik door een persoon die verantwoordelijk is voor hun veiligheid.
- Kinderen mogen niet met het apparaat spelen.
- Reiniging en onderhoud mogen niet zonder toezicht door kinderen worden uitgevoerd.
- Hoofd- en voeteneinde kunnen openklappen wanneer het bed wordt vervoerd. Zorg dat tijdens het vervoeren, het bovenframe met het onderframe wordt verbonden.
- Verpakte de spiraalbedem nooit door aan de lussen van de handverstelbare delen te tillen.

Batterijen

- **WAARSCHUWING:** Buiten bereik van kinderen houden. Inslikken kan leiden tot chemische brandwonden, perforatie van weefsel en de dood. Ernstige brandwonden kunnen al binnen 2 uur optreden. Raadpleeg onmiddellijk een arts.
- Verwijder lege batterijen uit het apparaat en voer ze op de juiste manier af.
- Verwijder batterijen als het apparaat langere tijd niet wordt gebruikt.
- Gebruik geen aangepaste of beschadigde batterijen.

Storing

- Een storing is vervelend, maar niet gevaarlijk. De motor is voorzien van veiligheidskeuringen en is geïsoleerd. Zie mogelijke oplossingen van storingen op www.auping.com of bel met de Auping klantenservice.

EN - ADJUSTABLE BEDS

- Adjustable beds have moving parts. There is a risk of entrapment. Make sure that body parts don't get trapped between the moving parts.
 - If anything gets entrapped between the moving parts, release the control button immediately.
 - Make sure that no one is under the bed when adjusting it.
 - Make sure that the mesh base can move freely before adjusting it. Only adjust the mesh base when it is securely and horizontally installed in the bedframe.
 - Do not sit on the head end or foot end if it is raised.
 - Check if the input voltage mentioned on the transformer is the same as the main voltage in the house.
 - Make sure that the cables cannot get caught between the bed. Check this by adjusting the bed after it has been installed.
 - Only use cables and control boxes that are delivered with the bed.
 - This appliance can be used by children aged from 8 years and above and persons with reduced physical, sensory or mental capabilities or lack of experience and knowledge if they have been given supervision or instruction concerning use of the appliance in a safe way and understand the hazards involved.
 - Children shall not play with the appliance.
 - Cleaning and user maintenance shall not be made by children without supervision.
 - While transporting the bed, the head and foot end can raise. While transporting the bed, make sure that the top frame is attached to the bottom frame.
 - The loops to adjust the bed by hand are not meant to be used to move the mesh base.
- ## Batteries
- **WARNING:** Keep out of reach of children. Swallowing can lead to chemical burns, perforation of soft tissue, and death. Severe burns can occur within 2 h of ingestion. Seek medical attention immediately.
 - Depleted batteries should be removed from the device and disposed properly.
 - Batteries should be removed if the device is not intended to be used for a long period of time.
 - Do not use modified or damaged batteries.
- ## Malfunctions
- Electrical faults can be unpleasant but they are not dangerous. The motors and control boxes are fitted with the necessary safety devices and are insulated. Possible solutions to malfunctions can be found at www.auping.com

DEU - VERSTELLBARE BETTEN

- Verstellbare Betten haben bewegliche Teile. Es besteht die Gefahr des Einklemmens. Achte gut darauf, nichts einzuklemmen.
- Stoppe alle Kommandos der Fernbedienung, wenn etwas zwischen den beweglichen Teilen eingeklemmt wird.
- Kontrolliere vor dem Verstellen, dass sich niemand unter dem Bett aufhält.
- Kontrolliere, ob sich die Unterfederung frei bewegen kann. Verstelle die Unterfederung nur, wenn diese flach auf deinem Bettrahmen ruht.
- Setze dich nicht auf Kopf- oder Fußende, wenn diese schräg nach oben stehen.
- Kontrolliere, ob die Anschlussspannung der Steuereinheit mit der Netzspannung in der Wohnung übereinstimmt.
- Achte darauf, dass die Kabel nirgends eingeklemmt werden können. Um dies zu kontrollieren, kannst du das Bett nach der Installation einmal verstellen.
- Dieses Gerät darf nur mit dem mitgelieferten Netzteil verwendet werden.
- Dieses Gerät kann von Kindern ab 8 Jahren und darüber sowie von Personen mit eingeschränkten physischen, sensorischen oder geistigen Fähigkeiten oder mangelnder Erfahrung und Wissen benutzt werden, wenn sie beaufsichtigt oder in den sicheren Gebrauch des Geräts eingewiesen wurden und die daraus resultierenden Gefahren verstanden haben.

- Kinder dürfen nicht mit dem Gerät spielen.
- Reinigung und Benutzervartung dürfen nicht von Kindern ohne Aufsicht durchgeführt werden.
- Kopf- und Fußende können aufklappen, wenn das Bett vertikal transportiert wird. Verbinde daher Ober- und Unterrahmen vor dem Transport miteinander, z. B. mit einem Kabelbinder.
- Bewege die Unterfederung nicht, indem du sie an den Schlaufen anhebst (handverstellbar).

Batterien

- **WARNUNG:** Von Kindern fernhalten. Verschlucken kann zu Verätzungen, Weichteilverletzungen und Tod führen. Schwere Verätzungen können innerhalb von 2 Stunden nach dem Verschlucken auftreten. Sofort medizinische Hilfe aufsuchen.
- Leere Batterien aus dem Gerät entfernen und ordnungsgemäß entsorgen.
- Batterien entfernen, wenn das Gerät längere Zeit nicht benutzt wird.
- Keine modifizierten oder beschädigten Batterien verwenden.

Störungen

- Eine eventuelle elektrische Störung ist ärgerlich, aber niemals gefährlich. Der Motor besitzt alle Sicherheitsprüfzeichen und ist zweifach isoliert. Hinweise zur Behebung von Störungen findest du auf www.auping.de

FR - LITS REGLABLES

- Les lits réglables sont équipés d'éléments mobiles. Il existe un risque de pincement (par exemple bras, pieds). Évitez de vous coincer les membres dans ces éléments.
- Cessez immédiatement d'actionner la télécommande si quelque chose se coince entre les parties en mouvement. Les moteurs ne s'arrêtent pas automatiquement et continuent la traction.
- Pendant le réglage, veillez à ce que personne ne se trouve en dessous du lit.
- Contrôlez si le sommier peut bouger librement. Ne modifiez la position du sommier métallique que lorsqu'il se trouve à l'horizontale dans l'encadrement ou sur les pieds.
- Ne vous asseyez pas sur l'extrémité de tête ou de pieds lorsqu'elle est relevée.
- Contrôlez si la tension pour le branchement du boîtier de commande est identique à la tension utilisée dans l'habitation.
- Veillez à ce que les câbles ne risquent pas de se retrouver coincés. Contrôlez cela en changeant la position du lit une fois après installation.
- L'appareil ne peut être utilisé qu'avec l'unité d'alimentation électrique fournie avec.
- Un lit réglable n'est pas destiné à être utilisé par des personnes (y compris les enfants) ayant des capacités physiques, sensorielles ou mentales réduites, manquant d'expérience et de connaissances, sauf si elles sont surveillées ou ont reçu des instructions concernant l'utilisation de l'appareil par une personne responsable de leur sécurité.
- Les enfants ne doivent pas jouer avec l'appareil.
- Le nettoyage et l'entretien ne doivent pas être effectués par des enfants sans surveillance.
- La partie tête et pied du sommier peuvent retomber lorsque le sommier est transporté à la verticale. Pendant le transport, assurez-vous que le châssis supérieur est relié au châssis inférieur.
- Ne déplacer en aucun cas le sommier au moyen des boucles pour les éléments réglable à la main.

Batterie

- **ADVARSEL:** Opbevares utilgængeligt for børn. Indtagelse kan føre til kemiske forbrændinger, perforering af blødt væv og død. Alvorlige forbrændinger kan opstå inden for 2 timer efter indtagelse. Søg straks lægehjælp.
- Brugte batterier skal fjernes fra apparatet og bortskaftes korrekt.
- Fjern batterierne, hvis apparatet ikke skal bruges i længere tid.
- Brug ikke ændrede eller beskadigede batterier.

Pannes

- Une panne électrique peut être ennuyeuse, mais elle n'est en aucun cas dangereuse. Le moteur est en tous points conforme aux normes de sécurité et doublement isolé. Vous pouvez trouver une solution aux pannes sur www.auping.com

DK - ELEVATIONSENSE

- En elevationssens indeholder bevægelige dele. Derfor kan der opstå klemningsfare. Sørg for, at kropsdelen ikke kan komme i klemme.
- Slip straks fjernbetjeningen, hvis der kommer noget i klemme mellem de bevægelige dele.
- Tjek, inden du justerer sengen, at der ikke ligger nogen under den.
- Kontroller, inden du justerer sengen, at sengebunden kan bevæge sig frit. Sengebunden må kun justeres, når den ligger korrekt (vandtret) i sengerrammen.
- Undlad at sidde eller stå på en hævet hoved- eller fodende.
- Kontroller, at styreboksens tilslutningspænding stemmer overens med netspændingen i dit hjem.
- Sørg for, at ledningerne ikke kan komme i klemme. Det kan du kontrollere ved at køre sengen en gang op og ned, når alt er installeret.
- Brug kun de medfølgende kabler og den medfølgende styreboks.
- Dette apparat kan bruges af børn fra 8 år og opefter samt af personer med nedsat fysisk, sensorisk eller psykisk funktionsevne eller med manglende erfaring og viden, hvis de er blevet instrueret eller er under opsyn med henblik på sikker brug og forstår de involverede farer.
- Børn må ikke lege med apparatet.
- Rengøring og vedligeholdelse må ikke udføres af børn uden opsyn.
- Hoved- og fodende kan klappe op under transport af sengen. Derfor skal over- og underarmen være bundet sammen under transport.
- Flyt aldrig spiralnetbunden ved at løfte i stropperne på de manuelt justerbare dele.

Batterie

- **ADVARSEL:** Opbevares utilgængeligt for børn. Indtagelse kan føre til kemiske forbrændinger, perforering af blødt væv og død. Alvorlige forbrændinger kan opstå inden for 2 timer efter indtagelse. Søg straks lægehjælp.
- Brugte batterier skal fjernes fra apparatet og bortskaftes korrekt.
- Fjern batterierne, hvis apparatet ikke skal bruges i længere tid.
- Brug ikke ændrede eller beskadigede batterier.

Fejl

- Selv om det kan være irriterende, hvis der opstår en fejl, er det ikke farligt. Motoren er sikkerhedsgodkendt og isoleret. Se en oversigt over mulige fejl og løsninger på www.auping.com/dk, eller ring til Aupings kundeservice.

SE - STÄLLBARA SÄNGER

- Ställbara sängar har rörliga delar vilket medför en klämrisk. Se till att inga delar av kroppen kan fastna eller komma i kläm.
- Släpp fjärrkontrollen omedelbart om något fastnar mellan de rörliga delarna.
- Kontrollera att ingen befinner sig under sängen innan du justerar den.
- Kontrollera att sängbotten kan röra sig fritt. Sängbotten får endast justeras när den ligger korrekt (horisontellt) i sängramen.
- Sitt inte på sängens huvud- eller fotände när dessa befinner sig i upphöjt läge.
- Kontrollera att kontrollboxens anslutningsspänning är densamma som nätspänningen i bostaden.
- Se till att kablarna inte riskerar att komma i kläm. Kontrollera detta genom att justera sängen efter att den har installerats.
- Använd endast medföljande kablar och kontrollbox.
- Denna apparat kan användas av barn från 8 år och uppåt samt av personer med nedsatt fysisk, sensorisk eller mental förmåga eller bristande erfarenhet och kunskap, förutsatt att de får handledning eller övervakning kring hur apparaten används på ett säkert sätt och förstår riskerna.
- Barn får inte leka med apparaten.
- Rengöring och underhåll får inte utföras av barn utan tillsyn.
- Huvud- och fotände kan åka upp när sängen transporteras. För att undvika detta, se till att dessa delar är fastspända i underarmen.
- Flytta aldrig spiralsängbotten genom att lyfta i stropparna på de manuellt justerbara delarna.

Batterier

- **VARNING:** Förvaras utom räckhåll för barn. Förtäring kan orsaka frätskador, mjukdelsskador och dödsfall. Allvarliga skador kan uppstå inom 2 timmar. Sök omedelbart läkarhjälp.
- Utslitna batterier ska tas bort från enheten och kasseras korrekt.
- Batterier ska tas bort om enheten inte ska användas under en längre tid.
- Använd inte modifierade eller skadade batterier.

Fel

- Det kan vara irriterande när det uppstår ett fel, men det är inte farligt. Motorn är säkerhetsgodkänd och isolerad. En översikt över möjliga fel och lösningar finns på www.auping.com

ES - BASES DE CAMA REGULABLES

- Las camas ajustables tienen elementos móviles. Esto supone un riesgo aplastamiento o bloqueo. Asegúrese que ninguna parte de su cuerpo pueda verse atrapada.
- En caso de bloqueo deje de presionar el mando de control inmediatamente.
- Asegúrese de que no hay nadie bajo la cama cuando esta siendo ajustada.
- Compruebe que el somier pueda moverse libremente. El ajuste del somier debe realizarse únicamente cuando este reposa en posición horizontal en el armazón de una cama o sobre sus patas específicas.
- No se sienten en los extremos superior e inferior de la cama cuando esté elevada.
- Compruebe que la corriente de conexión del transformador coincida con la corriente de red de la vivienda.
- Asegúrese de que los cables no puedan quedar aprisionados. Compruébelo en toda la cama una vez haya ajustado la instalación.
- Utilice exclusivamente los cables y transformadores suministrados con la cama.
- Este aparato no debe ser utilizado por personas (incluidos niños) con discapacidades motoras, sensoriales o intelectuales o con falta de conocimientos y experiencia, a menos que lo hagan bajo la supervisión o hayan sido instruidos sobre el uso del dispositivo por una persona responsable de su seguridad.
- Los niños no deben jugar con el aparato.
- La limpieza y el mantenimiento no deben ser realizados por niños sin supervisión.
- La cabecera y el pie de la cama ajustable pueden abrirse durante el transporte, asegúrese de que el marco superior esté ata al marco inferior para evitarlo.
- No intente ajustar o elevar el somier mientras esté atado al marco inferior.

Pilas

- **ADVERTENCIA:** Mantener fuera del alcance de los niños. La ingestión puede provocar quemaduras químicas, perforación de tejidos blandos y la muerte. Las quemaduras graves pueden producirse en menos de 2 horas. Busque atención médica de inmediato.
- Las pilas agotadas deben retirarse del dispositivo y desecharse adecuadamente.
- Retire las pilas si no se va a usar el dispositivo durante un período prolongado.
- No utilice pilas modificadas o dañadas.

Fallos

- Un fallo eléctrico puede resultar una molestia, pero en ningún caso es peligroso. El motor cuenta con todos los dispositivos de seguridad y con un aislamiento doble. Posibles soluciones al mal funcionamiento en www.auping.com

自變電頻率
取得審驗證明之低功率射頻器材，非經核准，公司、商號或授權者均不得
現象時，加大功率或變更設計之特性及功能。 信，指依
低功率射頻器材之使用不得影響飛航安全及干擾合法通信
業，應立即停用，並改善至無干擾時方得繼續使用。前述合法通
信管理法規作業之無線電通信。低功率射頻器材須符合合法通信或工
科學及醫療用電波輻射性電機設備之干擾

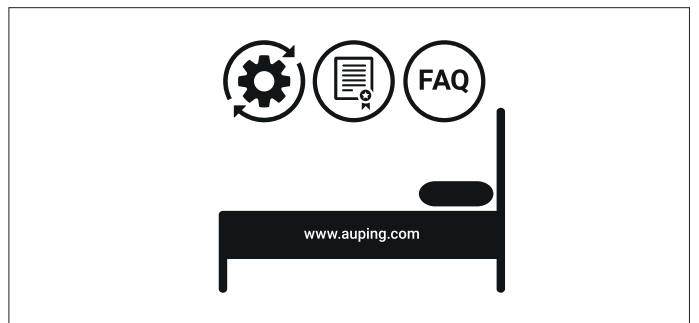
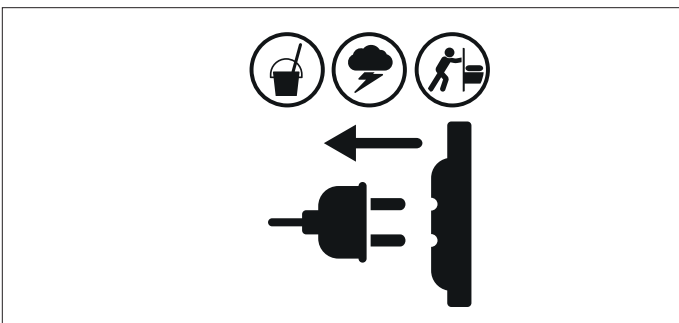
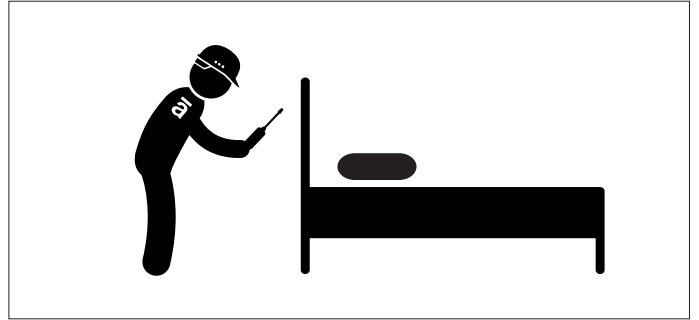
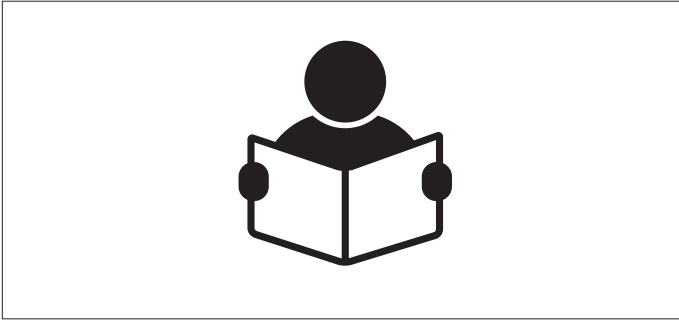

Contact

www.auping.com/en/contact